

Nouvelle Plateforme d'Accès Prémur

New Prewall Access Platform

Neue Podestleiter für den Zugang zu Doppelwänden

**"Votre sécurité est
notre préoccupation
quotidienne"**

**"Your safety is always
our main concern"**

**"Ihre Sicherheit ist
unsere tägliche Sorge"**



Structure solide et légère en aluminium
Light but sturdy aluminium structure
Solide und leichte Aluminiumstruktur



Assemblage par soudure très résistant
Assembled using highly resistant welding
Äußerst widerstandsfähige Verschweißungen



**Hauteur et largeur des crochets réglables pour une adaptation
et une fixation en toute sécurité à tous types de supports**
*Adjustable hook height and width to adapt and attach to all kinds
of structures in complete safety*
Verstellbare Höhe und die Breite der Haken zur Adaptation und sicheren
Befestigung an Halteelementen aller Art



**Barreaux antidérapants, accès aisé et rapide en
toute sécurité, fixation facilement manipulable et grutable**
*Anti-slip strips, quick and easy access in complete safety, attachment system
is easy to manipulate and to lift by crane*
Sprossen mit rutschfester Beschichtung, einfacher, schneller und gefahrloser Zugang,
Einfache, praktische und kranbare Befestigungseinrichtung



Manipulation par une seule personne (23 kg)
Manipulation by a single person (23 kg)
Kann von einer einzelnen Person bedient werden (23 kg)



**Pieds réglables pour ajuster avec précision
la hauteur à desservir**
Adjustable feet to precisely reach the desired height
Einstellbare Füße zur genauen Anpassung
an die gewünschte Höhe



FORTAL

Prenez de la hauteur

Pour allier sécurité et confort de travail sur les chantiers lors de l'accès aux prémurs FORTAL a développé un nouveau produit spécifique : la **Plateforme d'Accès Prémur**.

Conçue spécifiquement en tenant compte des contraintes d'accès et de pose des prémurs, cette innovation constitue désormais le seul moyen d'accès entièrement sécurisé pour accéder aux prémurs. Son adaptabilité et sa stabilité constituent d'autres arguments de choix en faveur de cette innovation.

FORTAL has developed a new specific product so that Prewalls may be accessed comfortably and safely: **the Prewall Access Platform**.

Designed specifically to take into account the access and installation constraints of Prewalls, this innovation is now the only entirely safe means of accessing Prewalls. Its adaptability and stability are other arguments in support of this innovation.

FORTAL entwickelte ein neues, spezifisches Produkt, das auf den Baustellen beim Zugang zu den Doppelwänden Sicherheit und bequemes Arbeiten miteinander kombiniert: **die Podestleiter für den Zugang zu Doppelwänden**.

Diese speziell unter Berücksichtigung der Sachzwänge beim Zugang und Hochziehen von Doppelwänden entwickelte Innovation ist das einzige Gerät, das einen völlig gefahrlosen Zugang zu Doppelwänden gewährleistet. Weitere gute Argumente zugunsten dieser Innovation sind ihre Anpassungsfähigkeit und Stabilität.

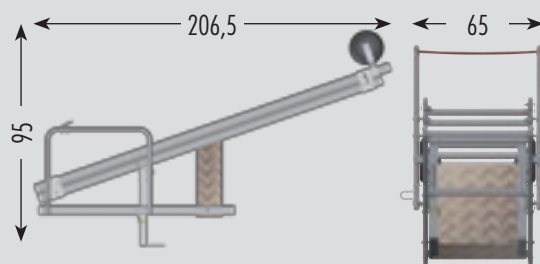
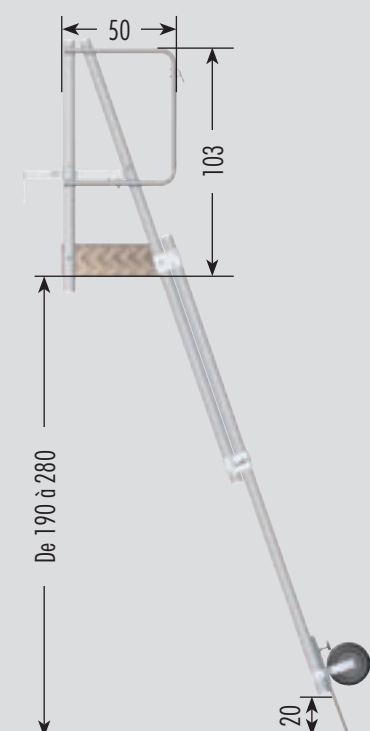
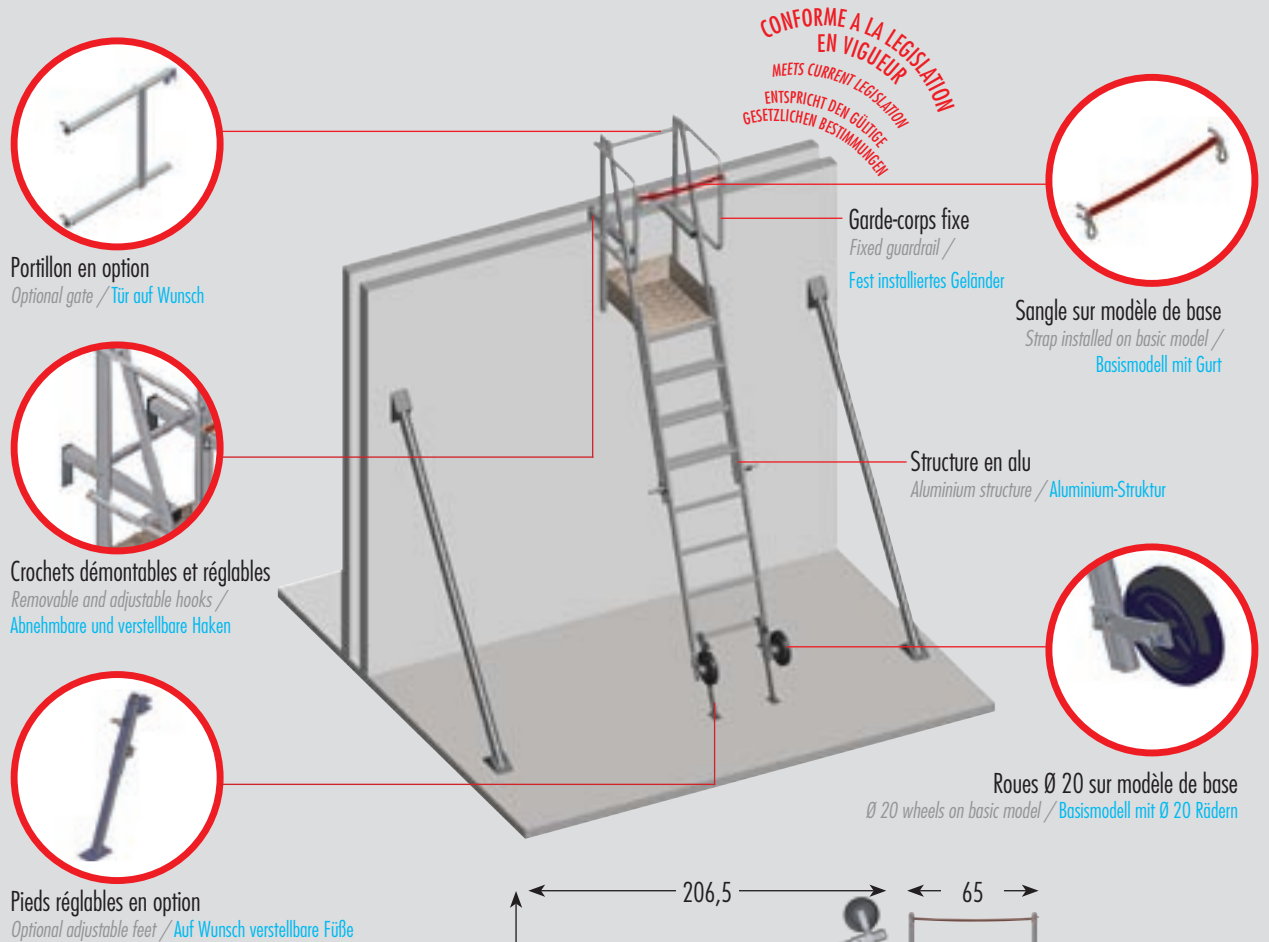

Transportable dans une camionnette
Transportable in a delivery truck
Transportierbar in einem Lieferwagen

Cinq variantes possibles suivant les options choisies:

Five possible variants according to the options chosen:

Je nach den gewünschten Optionen können fünf Varianten geliefert werden:

- 1** Version de base avec roues et sangle de sécurité
Basic version with wheels and safety strap /
Basisversion mit Rädern und Sicherheitsgurt
- 2** Version de base avec portillon de sécurité
Basic version with safety gate / Basisversion mit Sicherheitstür
- 3** Version avec sangle de sécurité et pieds réglables
Version with safety strap and adjustable feet /
Version mit Sicherheitsgurt und verstellbaren Füßen
- 4** Version avec portillon de sécurité et pieds réglables
Version with safety gate and adjustable feet /
Version mit Sicherheitstür und verstellbaren Füßen
- 5** Version avec sortie frontale
Version with front exit / Version mit frontalem Austritt





Travailler avec la plateforme d'accès prémurs, c'est :

- > **Assurer la sécurité de vos collaborateurs**
- > **Eviter de saturer la grue pour déplacer les postes de travail**
- > **Limiter la pénibilité du travail grâce à la légèreté de la PAP**

Working with the Prémur Access Platform means :

- > **Guaranteeing the safety of your colleagues**
- > **Avoiding monopolising the crane to move work platforms**
- > **Limiting work effort thanks to the PAP's lightness**

Der Einsatz der Podestleiter für den Zugang zu Doppelwänden hat folgende Vorteile :

- > **Sie gewährleisten die Sicherheit Ihrer Mitarbeiter**
- > **Sie vermeiden, den Kran zum Transport der Arbeitsposten einsetzen zu müssen**
- > **Dank der Leichtigkeit der Podestleiter für den Zugang zu Doppelwänden sorgen Sie dafür, dass die Arbeit weniger anstrengend ist**





Caractéristiques Techniques / *Technical characteristics* / Technische Eigenschaften :

- 1 • Matière : aluminium
Material: aluminium / Material: Aluminium
- Poids : 23 kg en version de base (25 kg avec pieds réglables)
*Weight: 23 kg - basic version (25 kg with adjustable feet) /
Gewicht: 23 kg in Basisversion (25 kg mit verstellbaren Füßen)*
- Hauteur plancher : de 190 à 280 cm (avec pieds réglables)
*Height of platform: from 190 to 280 cm (with adjustable feet) /
Höhe des Podests: 190 bis 280 cm (mit verstellbaren Füßen)*
- 2 • Hauteur de travail : de 390 à 480 cm (avec pieds réglables)
*Working height: from 390 to 480 cm (with adjustable feet) /
Arbeitshöhe: 390 bis 480 cm (mit verstellbaren Füßen)*
- Accrochage : 305 cm
Attachment: 305 cm / Anstellhöhe: 305 cm
- Encombrement au sol : 95 cm
Footprint: 95 cm / Aufstellfläche: 95 cm
- Encombrement pliée : 206,5 x 65 x 95 cm
Folded size: 206.5 x 65 x 95 cm / Platzbedarf, wenn zusammengeklappt: 206,5 x 65 x 95 cm
- 3 • Largeur échelle : 48 cm
Ladder width: 48 cm / Breite der Leiter: 48 cm
- Longueur pour transport : 206,5 cm
Length for transport: 206.5 cm / Transportlänge: 206,5 cm
- 4 • Dimensions plancher : 50 x 43 cm
Platform size: 50 x 43 cm / Abmessungen des Podests: 50 x 43 cm
- Epaisseur de prémurs compatible : de 18 à 32 cm
Thickness of compatible Prémurs: 18 to 32 cm / Dicke der kompatiblen Doppelwände: 18 bis 32 cm
- Charge utile : 150 kg
Payload: 150 kg / Nutzlast: 150 kg



Sortie frontale
Front exit
Frontalem Austritt



FORTAL
Prenez de la hauteur

SIEGE SOCIAL & USINE Z.I. du MUCKENTAL - 67140 BARR
Tél. +(33) 03 88 58 53 53 - Fax. +(33) 03 88 08 86 63
Internet : www.fortal.fr - E-mail : info@ortal.fr