

# Praticable accès parties hautes des nez des TGV

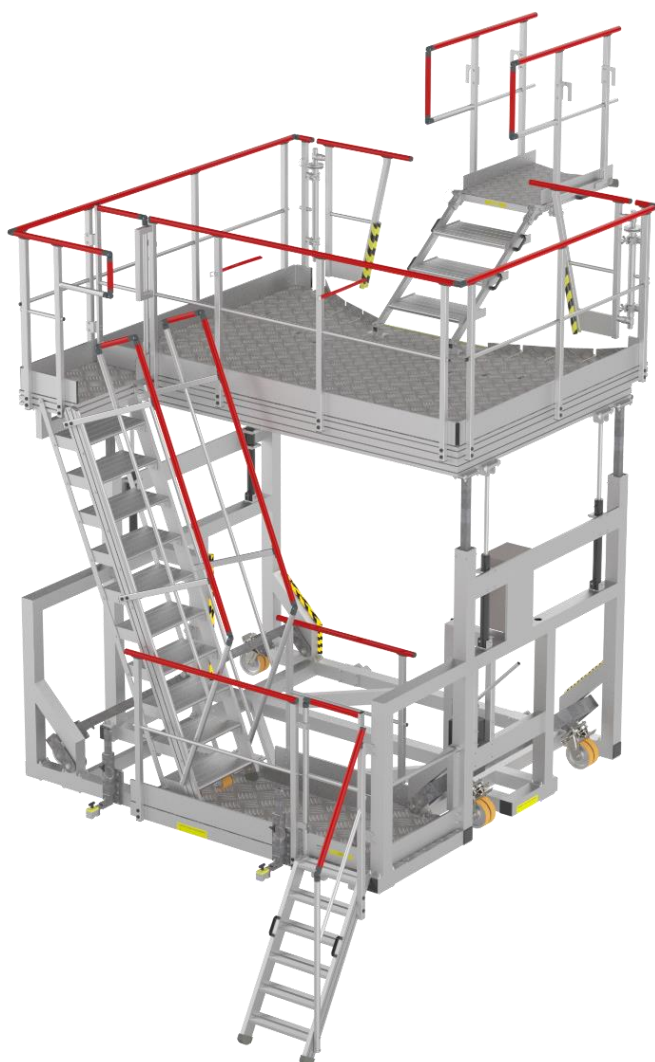

Fourniture clé en main d'un praticable – châssis acier galvanisé - structure aluminium - à hauteur variable – pour la maintenance en parties hautes des nez de tous les TGV (essuies glace – vitres – 3<sup>e</sup> phare)

Charge d'exploitation :

- 3 personnes maxi. + outils soit 500 kg
- 1 personne maxi. par tiroir soit 150 kg
- 1 personne maxi. sur l'accès 3<sup>e</sup> phare soit 150 kg

Ensemble conforme aux normes NF E 85 013 à 85 015 et NF E 14 122-1-2-3 et 4.

 **FORTAL**<sup>®</sup>  
[www.fortal.fr](http://www.fortal.fr)  
DIVISION TRANSPORT  Made in France

# Praticable accès parties hautes des nez des TGV

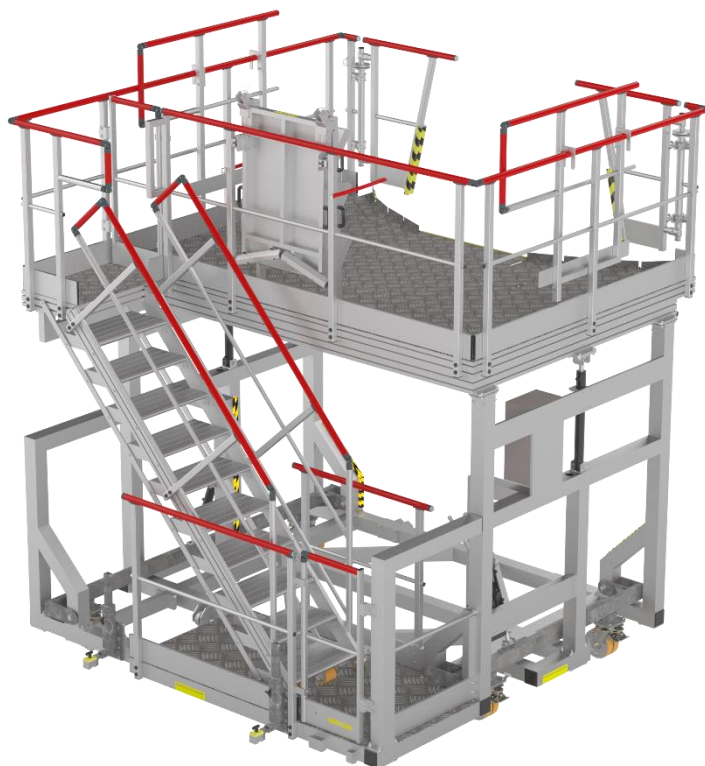

Praticable réglable en hauteur entre 2 315 et 2 815 mm par vérin hydraulique actionné par pompe à main.

Dimensions hors tout :  
- Longueur : 3 516 mm  
- Largeur : 3 070 mm  
- Hauteur : 4 717 mm

Roulettes pivotantes à frein et blocage directionnel à bandage polyuréthane large Ø 200 mm.



Déplacement  
sur rail par  
roues à boudin

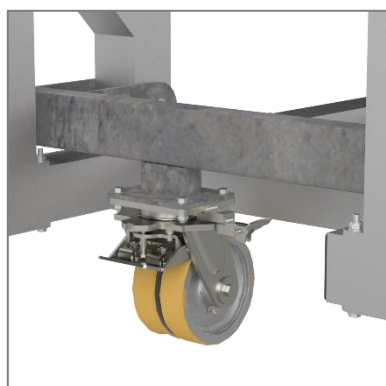

Équipé de roues montées sur un châssis acier pivotant dont le mouvement est réalisé par un vérin hydraulique double effet, actionné par pompe à main.

 **FORTAL**<sup>®</sup>  
[www.fortal.fr](http://www.fortal.fr)  
DIVISION TRANSPORT  Made in France

# Praticable accès parties hautes des nez des TGV

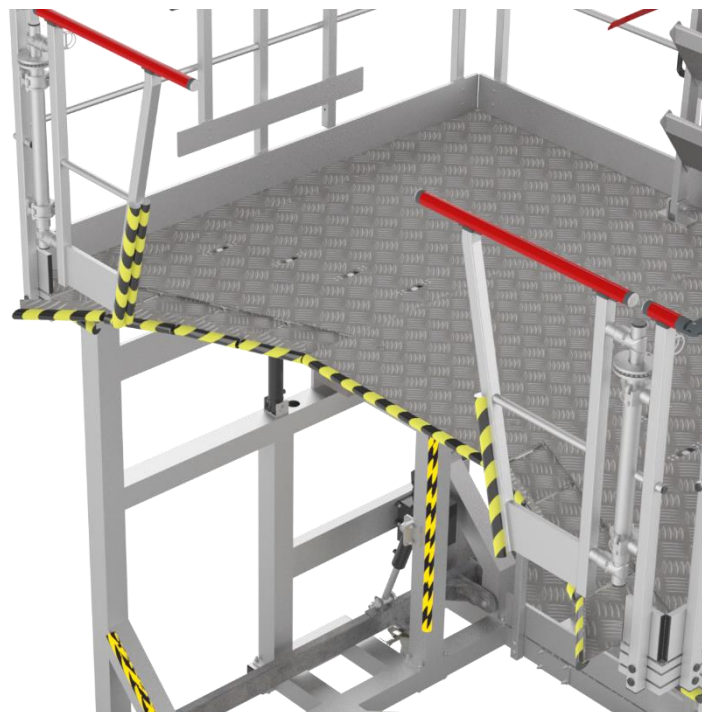

- Palier revêtement en tôle alu à damiers 2 218 x 2 980 mm avec découpe pour nez de train
- Tiroirs – course 280 mm pour épouser au mieux la forme du nez de train
- Garde-corps pivotant de chaque côté de la passerelle
- Garde-corps fixe tout autour du palier composé d'une main courante de couleur rouge (Ral 3000), d'une lisse intermédiaire, et d'une plinthe

 **FORTAL**<sup>®</sup>  
[www.fortal.fr](http://www.fortal.fr)  
DIVISION TRANSPORT  Made in France

# Praticable accès parties hautes des nez des TGV

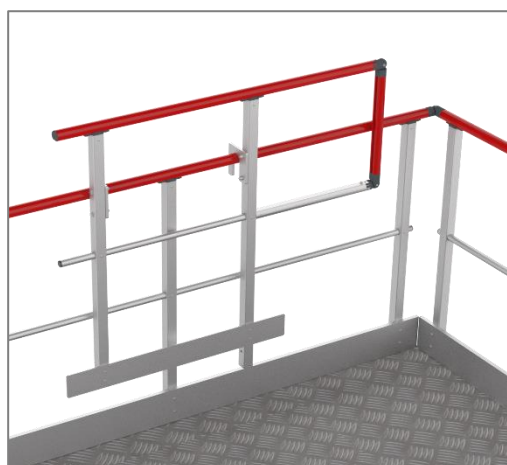
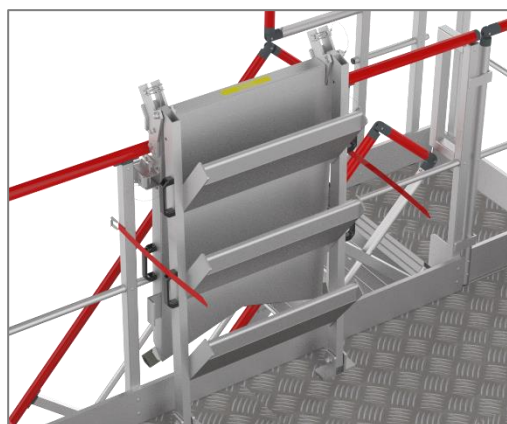
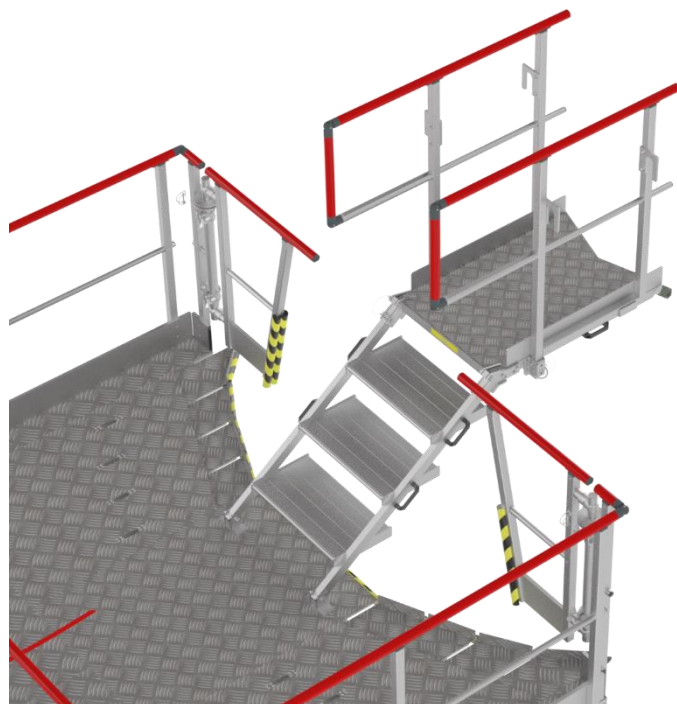

Quand l'accès n'est pas utilisé, il est replié et fixé sur le garde-corps du 1<sup>er</sup> niveau, toujours à portée de main si nécessaire

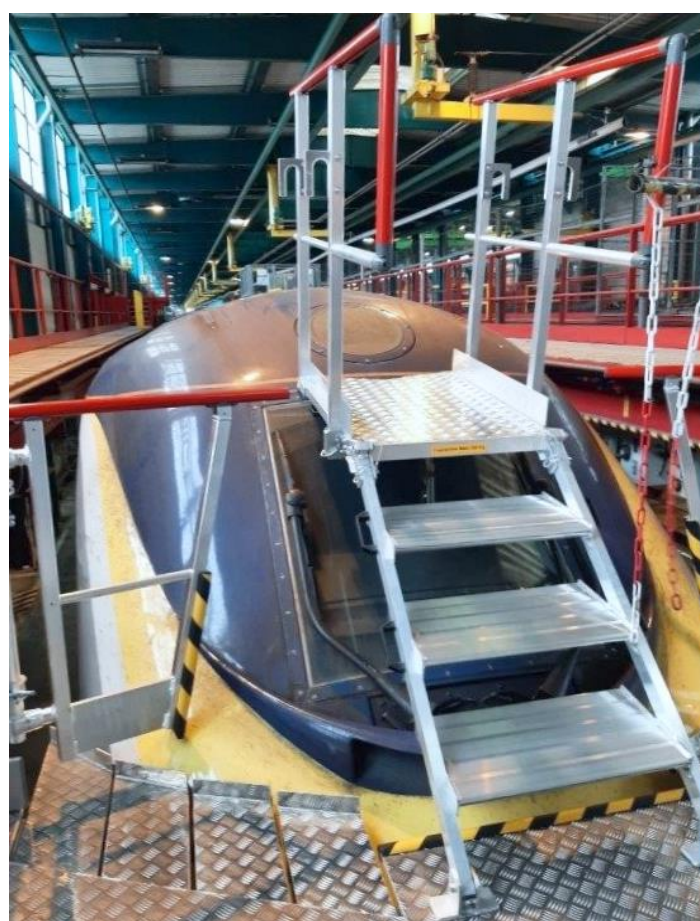

Accès au 3<sup>e</sup> phare par escalier relevable et amovible

 **FORTAL**<sup>®</sup>  
[www.fortal.fr](http://www.fortal.fr)  
DIVISION TRANSPORT  Made in France

# Praticable accès parties hautes des nez des TGV

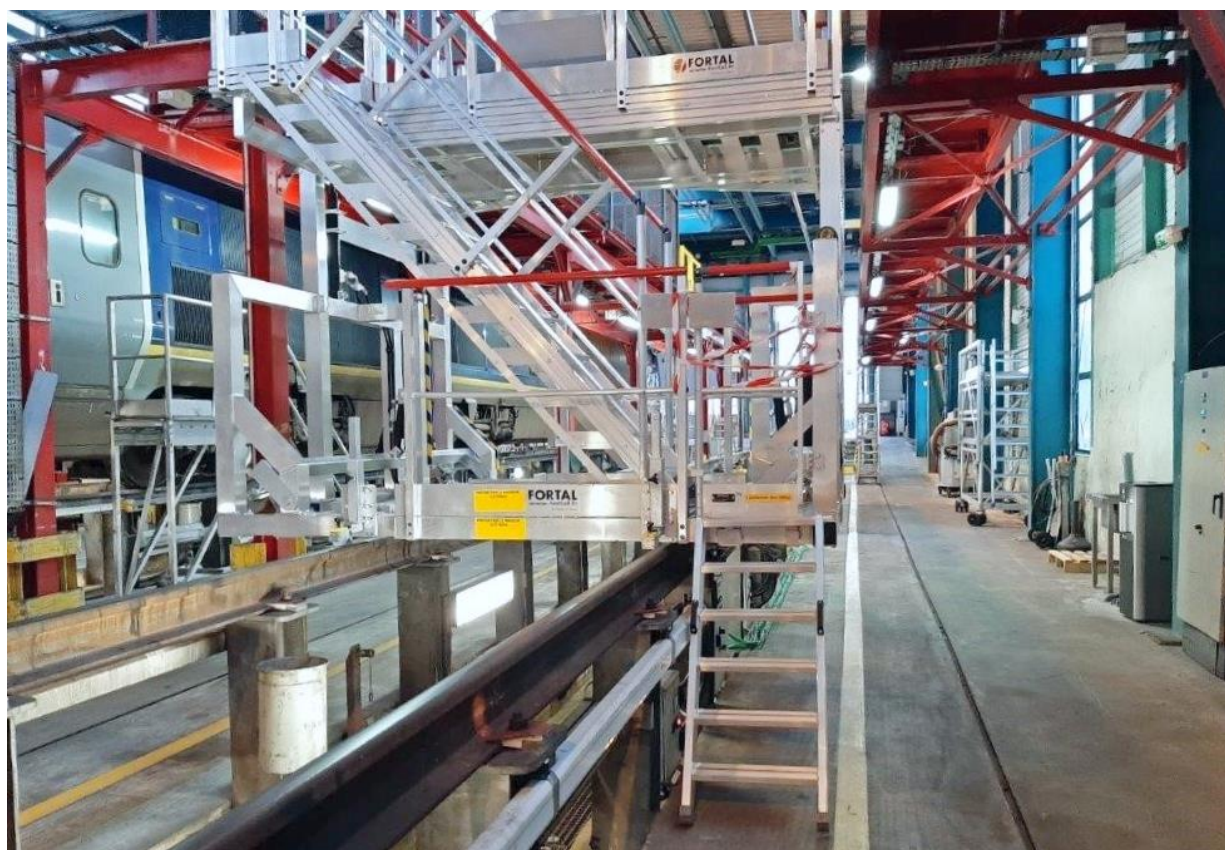
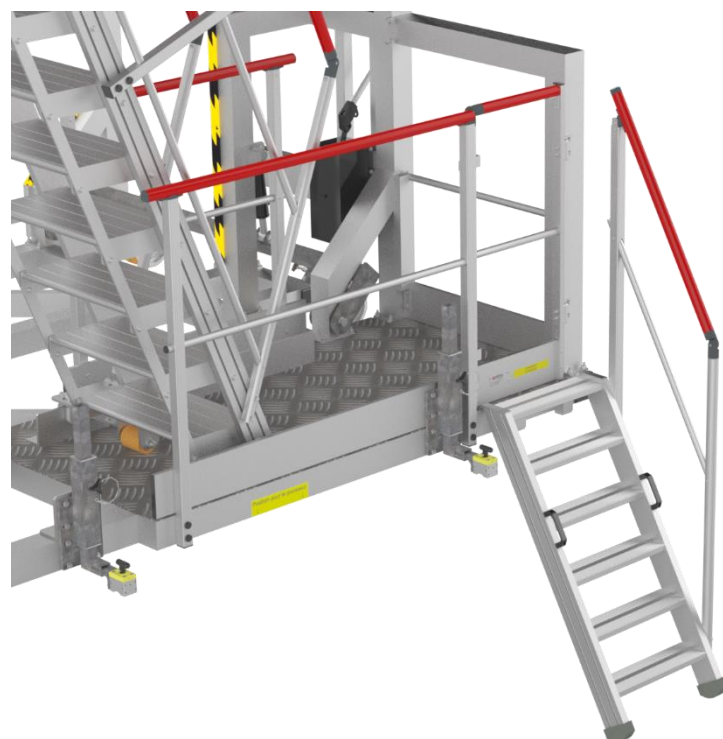

Accès sur le praticable via :

- une échelle à marches à angle variable , portillon à l'arrivée sur le pallier. Garde-corps composé d'une main courante de couleur rouge (Ral 3000), d'une lisse intermédiaire, et d'une plinthe à gauche et à droite de l'escalier
- une échelle à marche amovible depuis la fosse sur le 1<sup>er</sup> niveau du praticable 2 poignées + garde-corps – largeur utile 470 mm



# Praticable accès parties hautes des nez des TGV

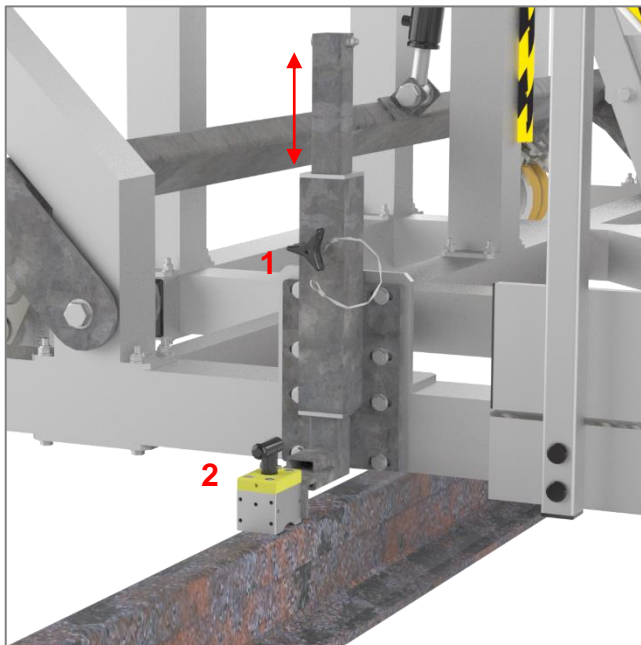

Le praticable est équipé d'un dispositif de freinage : 2 freins à réglage vertical (1) et verrouillage magnétique par action  $\frac{1}{4}$  de tour sur poignée (2).



Option : pousseur électrique : 3 points de préhension visualisés par autocollant jaune : 1 frontal – 2 latéraux pour un déplacement facilité à 5 km/h maxi.